

Paso 1



IMAGEN 1

IMAGEN 2

- Retirar la tapa de su embalaje (retirando todos los componentes del embalaje).
- Colocar el fondo fijo para nivelar la superficie dónde se asentará y anclará la tapa.
- Ver manual adjunto (**página 2**).
- Se recomienda recortar los burletes de las esquinas de la Falange Compuerta (imagen 1), según la imagen 2.

Paso 2

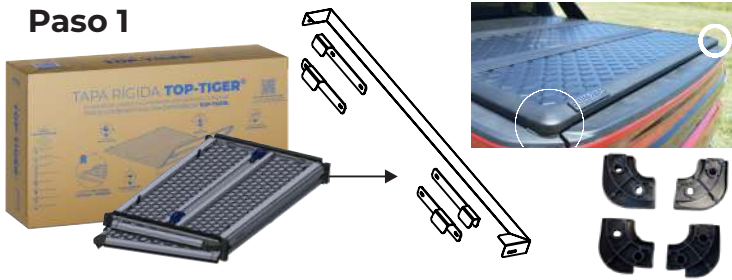
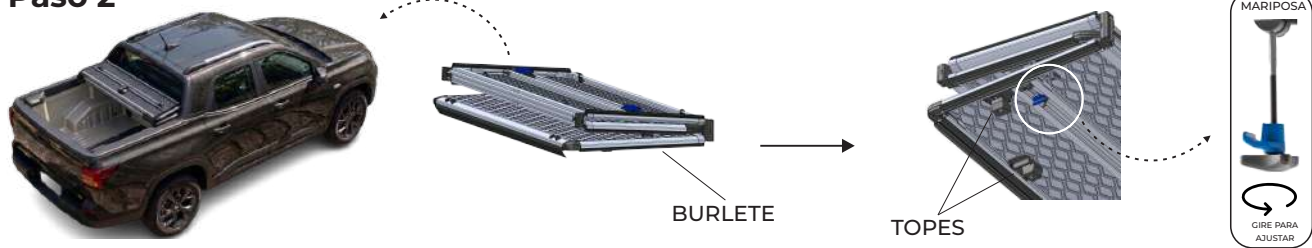

- Subir la tapa a la caja de la camioneta. Posicionar la falange 1 (sobrepasando el fondo fijo), luego desplazar hacia el atrás (lado compuerta) hasta que haga tope, centrar y ajustar los topes laterales con su respectiva herramienta (llave Torx T40), verificar la posición del burlete y ajustar finalmente con los cierres rápidos (mariposas) hasta lograr firmeza en la tapa sin que se mueva de la posición deseada (apretando burlete). Desplegar la tapa completa, verificar que esté correctamente alineada y en posición, asegurando también que los cierres estén en su correcta posición para anclaje. Luego, plegar nuevamente y continuar con los siguientes pasos (De ser necesario, repetir paso 2 hasta lograr la posición y alineación correcta).
- **Con barra:** al estar posicionada, marcar el burlete a la altura de las bases de anclaje y cortar **ÚNICAMENTE** la aleta interna del mismo. Repetir el paso con las 4 bases (**ver imagen 3**).
- Pegar las gomas autoadhesivas (sobre bisagra de la tapa) en la zona de contacto entre la barra y la tapa cuando esté abierta (**ver imagen 4**).



Paso 3



- Desplegar la segunda falange, ajustar con sus cierres correspondientes.

Paso 4

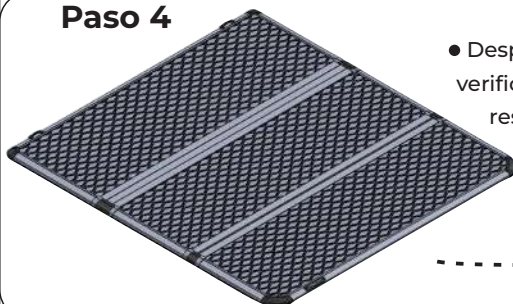

- Desplegar la tercera falange (lado compuerta), verificar posición, ajustar topes laterales con su respectiva herramienta (Llave Torx T40) y luego ajuste con sus cierres.



⚠ ATENCIÓN ⚠

Verificá el ajuste total de la tapa y viví la **EXPERIENCIA TOP-TIGER...**



ASEGURÁ
EL CORRECTO AJUSTE DE
LOS TOPES Y LOS CIERRES.



NO SOBREPASE
EL LÍMITE DE LA
CAJA CON CARGA.



CON LA TAPA PLEGADA
VELOCIDAD MÁXIMA 70KM/H
OBSTACULIZA LA VISIÓN.

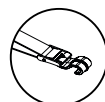

CON LA TAPA PLEGADA
ASEGÚRELA CON LA
CORREA DE FIJACIÓN.



NO APOYE
OBJETOS PUNZO
CORTANTES.

¡ESCANÉ EL CÓDIGO QR Y MIRÁ EL
TUTORIAL DE COLOCACIÓN!



¡HABLÁ CON NOSOTROS!

Teléfono: 0800 777 7833
Email: administracion@steeltiger.com
Web: www.steeltiger.com



¡VISITANOS!

Dirección: (Planta Industrial) Patricias Mendocinas 1070
Ruta 8 Km. 604.
Localidad/ País: X5800CDL Río Cuarto, Cba - Argentina.



ATENCIÓN AL PÚBLICO

Horarios de atención:
Lunes a Viernes de 8:00 a 17:30 hs



FIGURA N°1



FIGURA N°2

INSTRUCCIONES DE MONTAJE

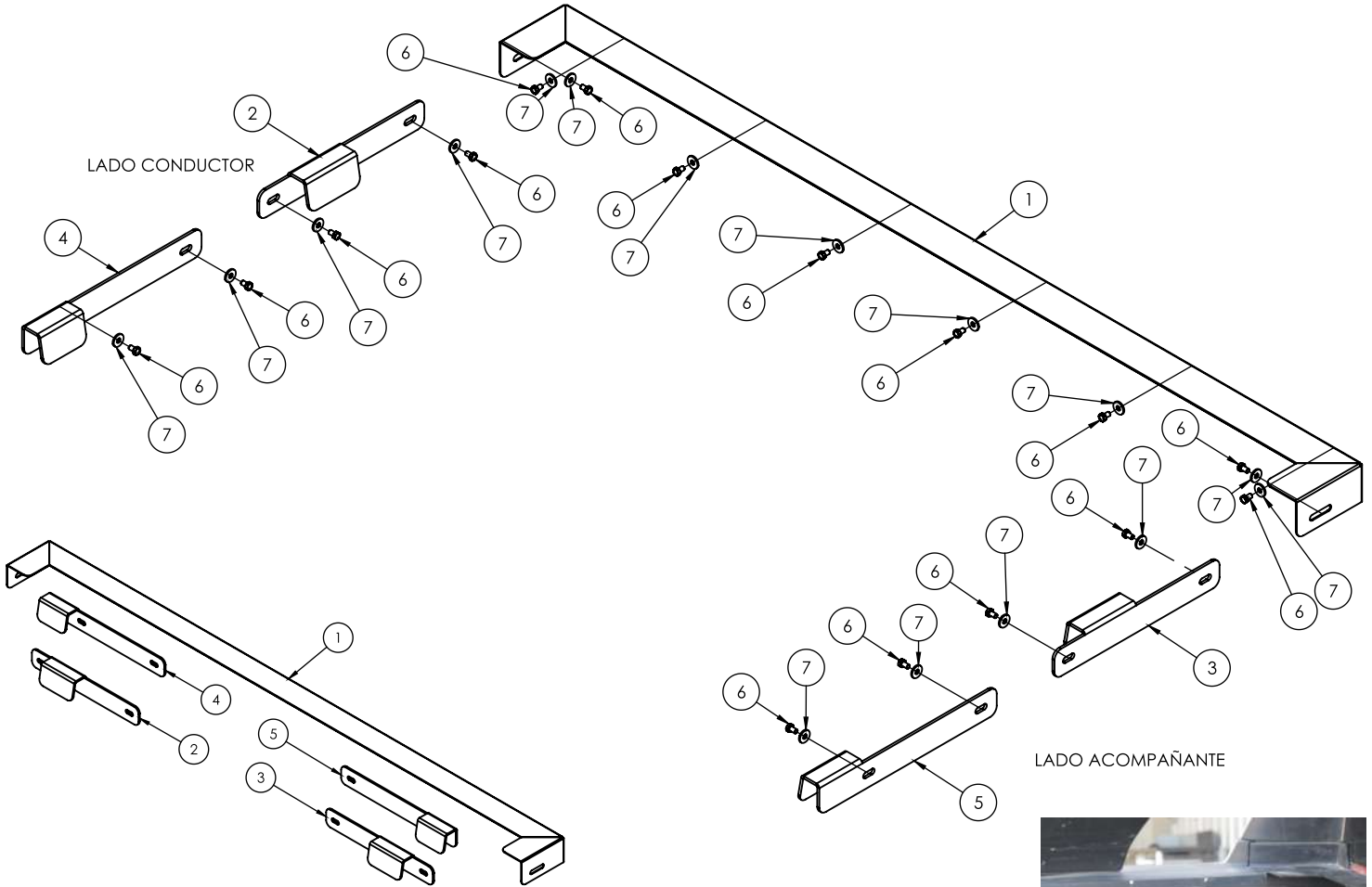
Fondo fijo

- 1.- Retire los tornillos originales de la camioneta donde se anclará cada componente
- 2.- Colocar en el fondo de chapa (**pieza 1**) contra el fondo de la caja de la camioneta, centrando los agujeros oblongos con los agujeros de la propia caja.
- 3.- Colocar los tornillos y arandelas provistos (**pieza 6 y 7**) en los agujeros de la caja y ajuste hasta lograr un anclaje efectivo de la **pieza 1**.

Anclajes Laterales

- 4.- Verificar que la **pieza 1** esté alineada a la caja y que el burlete de goma en su parte posterior es garantizando el sellado contra la caja.
- 5.- Colocar **pieza 2 y 4** en lado conductor según lo especificado en la fig. n° 1 y anclar con los tornillos provistos (**pieza 6 y 7**).
- 6.- Ajuste los tornillos hasta lograr un apriete efectivo.
- 7.- Colocar **pieza 3 y 5** en lado conductor según lo especificado en la fig. n° 2 y anclar con los tornillos provistos (**pieza 6 y 7**).
- 8.- Ajuste los tornillos hasta lograr un apriete efectivo.

Valores de apriete de tornillos

Unidades	M4	M6	M8	M10	M12	M14
Kg.m	0,3	1	2,5	5,1	8,7	14

Coefficiente de fricción: $\mu=0,14$

Kit de bulones y accesorios		
Código	Componente	Cantidad
1	TAPTT1016.100.1	1
2	TAPTT1016.200.1A	1
3	TAPTT1016.200.1B	1
4	TAPTT1016.300.1A	1
5	TAPTT1016.300.1B	1
6	TORNILLO M6X20	16
7	ARANDELA M6	16